

Carrelli Elevatori Elettrici 1.0 - 1.5 t

Caratteristiche tecniche principali					8FBES10T	8FBES13T	8FBES15T
Caratteristiche	1.1	Costruttore			Toyota	Toyota	Toyota
	1.2	Modello			8FBES10T	8FBES13T	8FBES15T
	1.3	Alimentazione			Elettrico	Elettrico	Elettrico
	1.4	Tipo di guida			Seduto	Seduto	Seduto
	1.5	Portata nominale	Q		1000	1250	1500
	1.6	Baricentro del carico	c		500	500	500
	1.8	Distanza del carico	x		330	330	330
	1.9	Interasse ruote	y	mm	984	1146	1146
	Pesi	2.1	Peso del carrello		kg	2516	2774
2.2		Reazione sugli assali a carico ant./post.		kg	2965/551	3396/628	3819/588
2.3		Reazione sugli assali a vuoto ant./post.		kg	1098/1418	1209/1565	1187/1720
Ruote	3.1	Ruote pneumatiche (P), superelastiche (SE), cushion (Cu)			SE	SE	SE
	3.2	Dimensioni ruota - anteriore			18x7-8	18x7-8	18x7-8
	3.3	Dimensioni ruota - posteriore			18x7-8	18x7-8	18x7-8
	3.5	Ruote, numero anteriore/posteriore (x=ruote comandate)			2/1x	2/1x	2/1x
	3.6	Larghezza carreggiata - anteriore	b ₁₀	mm	0	837	837
	3.7	Larghezza carreggiata - posteriore	b ₁₁	mm	0	0	0
	Dimensioni	4.1	Brandeggio, indietro/avanti	α/β	deg	5/6	5/6
4.2		Altezza, montante chiuso	h ₁	mm	2140	2140	2140
4.3		Alzata libera	h ₂	mm	80	80	80
4.4		Sollevamento forche	h ₃	mm	3270	3270	3270
		Altezza di sollevamento	h ₂₃	mm	3305	3305	3305
4.5		Altezza del montate sollevato al massimo	h ₄	mm	3820	3820	3820
4.7		Altezza del tetto di protezione	h ₆	mm	2055	2055	2055
4.8		Altezza sedile conducente	h ₇	mm	1032	1032	1032
4.12		Altezza gancio di traino	h ₁₀	mm	621	621	621
4.19		Lunghezza totale	l ₁	mm	2359	2521	2550
4.20		Lunghezza forche escluse	l ₂	mm	1559	1721	1750
4.21		Larghezza totale	b ₁	mm	990	990	990
4.22		Dimensioni forche	s/e/l	mm	35x100x800	35x100x800	35x100x800
4.23		Piastra porta forche secondo norma DIN 15 173, classe/tipo A,B			II A	II A	II A
4.24		Larghezza piastra portaforche	b ₃	mm	920	920	920
4.31		Altezza da terra, a carico, sotto il montante	m ₁	mm	90	90	90
4.32		Altezza da terra al centro dell'interasse	m ₂	mm	91,5	91,5	91,5
4.33		Larghezza corridoio di lavoro con pallet 1000x1200 trasversale	A _{st}	mm	2888	3050	3079
4.34		Larghezza corridoio di lavoro con pallet 800x1200 longitudinale	A _{st}	mm	3010	3172	3201
4.35		Raggio di sterzo	W _a	mm	1229	1391	1420
4.36	Minimo raggio interno di curva	b ₁₃	mm	0	0	0	
Prestazioni	5.1	Velocità di marcia con/senza carico		km/h	12,0/12,5	12,0/12,5	12,0/12,5
	5.2	Velocità di sollevamento con/senza carico		m/s	0,34/0,52	0,32/0,52	0,31/0,52
	5.3	Velocità di abbassamento con/senza carico		m/s	0,59/0,50	0,59/0,50	0,59/0,50
	5.5	Sforzo di trazione con/senza carico		N	1470/1670	1420/1670	1370/1670
	5.6	Massimo sforzo di trazione con/senza carico		N	7400/7600	7300/7600	7300/7600
	5.7	Pendenza superabile, con/senza carico		%	8/12	7/11	6/11
	5.8	Massima pendenza superabile con/senza carico		%	17/25	16/25	16/25
	5.9	Tempo di accelerazione con/senza carico		s	5,8/5,2	5,9/5,3	5,9/5,3
	5.10	Freno di servizio			idraulico	idraulico	idraulico
	Motore elettrico	6.1	Motore trazione, inserzione S2 60 min		kW	6	6
6.2		Motore di sollevamento, inserzione S3 15%		kW	11	11	11
6.3		Batteria secondo DIN 43531/35/36 A,B,C			DIN 43535 A	DIN 43535 A	DIN 43535 A
6.4		Tensione batteria/capacità nominale K _s		V/Ah	24/420-500	24/735-875	24/735-875
6.5		Peso batteria		kg	372	600	600
6.6		Consumo energetico secondo EN16796:2016		kWh/h	2,2	2,6	2,7
Varie	8.1	Controllo trazione			inverter MOSFET	inverter MOSFET	inverter MOSFET
	8.2	Pressione di esercizio per attrezzature supplementari		bar	130/160	130/160	130/160
	8.3	Quantità di olio per attrezzature supplementari		l/min	-	-	-
	8.4	Livello di rumorosità all'orecchio dell'operatore secondo la norma EN 12053		dB(A)	62,4	62,4	62,4

Tutti i dati sono basati sulla configurazione in tabella. Altre configurazioni possono dare altri valori.

Le prestazioni e le dimensioni del carrello sono nominali e soggette a tolleranze.

I prodotti e le specifiche tecniche possono subire modifiche senza preavviso.

Specifiche del montante e portate residue

Modello			V							FV, FW					FSV, FSW					
8FBES10T, 8FBES13T, 8FBES15T	Altezza di sollevamento	h_{23}	3005	3305	3505	3705	4005	4505	5005	3005	3305	3505	3705	4005	4315	4705	5005	5505	6005	6505
	Sollevamento forche	h_3	2970	3270	3470	3670	3970	4470	4970	2970	3270	3470	3670	3970	4280	4670	4970	5470	5970	6470
	Ingombro minimo	h_1	1990	2140	2240	2340	2490	2740	3090	1990	2140	2240	2340	2490	1975	2090	2190	2390	2540	2740
	Ingombro massimo ¹⁾	h_4	3520	3820	4020	4220	4520	5020	5535	3520	3820	4020	4220	4520	4830	5220	5520	6020	6520	7020
	Ingombro massimo ²⁾	h_4	4090	4390	4590	4790	5090	5590	6090	4090	4390	4590	4790	5090	5400	5790	6090	6590	7090	7590
	Alzata libera ¹⁾	h_2	80	80	80	80	80	80	80	1445	1595	1695	1795	1945	1430	1545	1645	1845	1995	2195
	Alzata libera ²⁾	h_2	80	80	80	80	80	80	80	870	1020	1120	1220	1370	855	970	1070	1270	1420	1620

1) Senza griglia reggicarico

2) Con griglia reggicarico. L'altezza di una griglia reggicarico standard è 1120 mm.

Ruote superelastiche			V							FV, FW					FSV, FSW					
8FBES10T	Angolo di brandeggio, AV.	deg	5	5	5	5	5	5	5	5	5	5	5	5	5	5	5	5	5	5
	Angolo di brandeggio, IND.	deg	6	6	6	6	6	6	6	6	6	6	6	6	6	6	6	4	4	4
	Portata a baricentro 500 mm	kg	1000	1000	1000	1000	1000	1000	1000	1000	1000	1000	1000	1000	1000	1000	1000	970	930	650
8FBES13T	Angolo di brandeggio, AV.	deg	5	5	5	5	5	5	5	5	5	5	5	5	5	5	5	5	5	5
	Angolo di brandeggio, IND.	deg	6	6	6	6	6	6	6	6	6	6	6	6	6	6	6	4	4	4
	Portata a baricentro 500 mm	kg	1250	1250	1250	1250	1250	1250	1250	1250	1250	1250	1250	1250	1250	1250	1250	1250	1050	800
8FBES15T	Angolo di brandeggio, AV.	deg	5	5	5	5	5	5	5	5	5	5	5	5	5	5	5	5	5	5
	Angolo di brandeggio, IND.	deg	6	6	6	6	6	6	6	6	6	6	6	6	6	6	6	4	4	4
	Portata a baricentro 500 mm	kg	1500	1500	1500	1500	1500	1500	1430	1500	1500	1500	1500	1500	1500	1480	1430	1330	1150	800

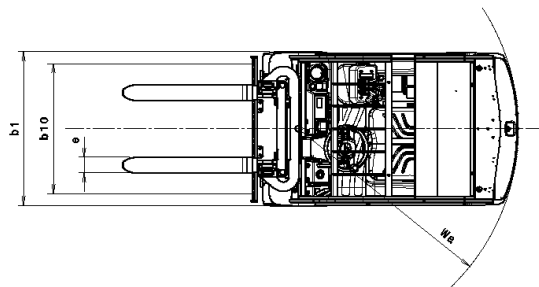
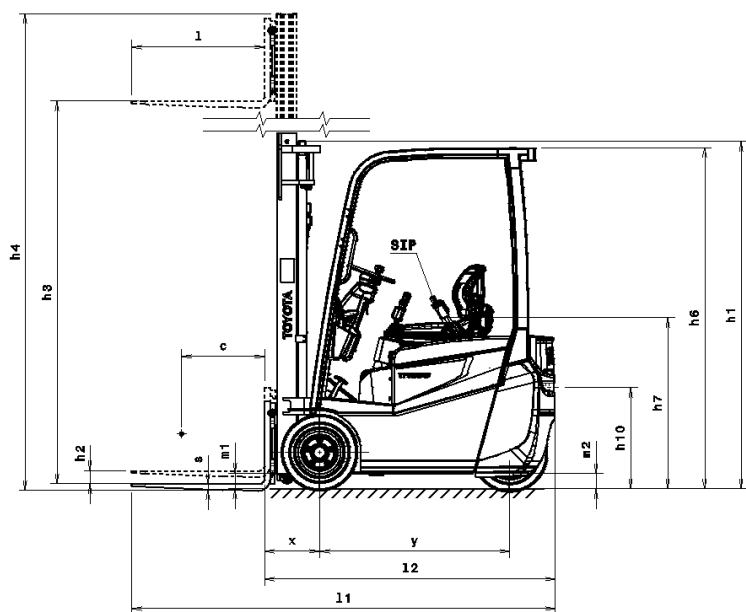

Equipaggiamento standard:

- Toyota SAS (Sistema di Stabilità Attiva) comprende la riduzione della velocità in curva
- Sistema di alimentazione Toyota AC
- Toyota OPS (Sensore di presenza dell'operatore)
- Montante a grande visibilità (MFH: 3270 mm)
- Lunghezza forche (Lunghezza: 800 mm)
- Piastra portaforche larga (Larghezza: 920 mm)
- Sistema idraulico a 3 vie
- Ruote superelastiche
- Servosterzo completamente idraulico
- Display multifunzione
- Colonna sterzo regolabile
- Pulsante di emergenza
- Maniglia di salita
- Sollevamento con ritorno a terra ammortizzato

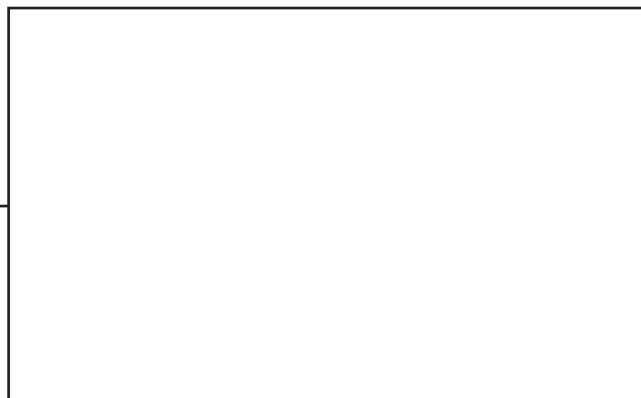

TMHE-Toyota Material Handling Europe — versione 1.0, 2022-04-08 — IT1MAR0281