

Disegni dimensionali

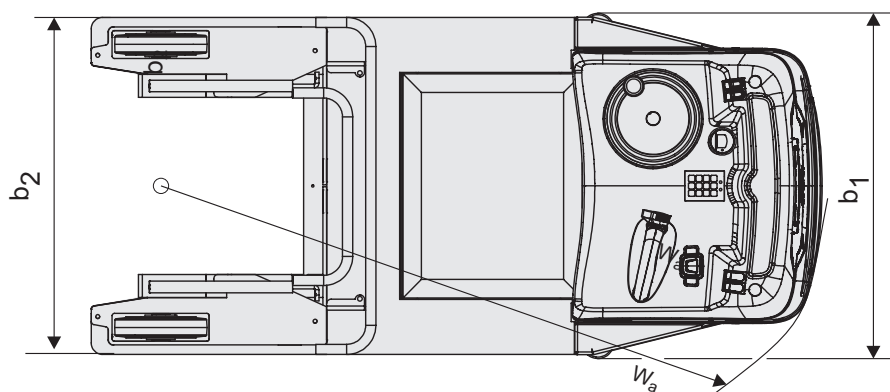

Caratteristiche carrello:

- I commissionatori BT Optio N-series offrono una movimentazione materiali flessibile, efficiente e frequente .
- I carrelli e i rimorchi sono semplici da utilizzare e progettati secondo i principi dell'ergonomia.
- Il concetto si basa sul commissionamento in prelievo o in deposito sui rimorchio.
- Esclusivo sistema di aggancio carrello di traino - piano di carico.
- La produttività può essere essere incrementata sino al 50% rispetto al commissionamento manuale.
- Sino a 1000 kg di capacità di traino.
- Gradino basso. Solo 70 mm.
- Peso ridotto.
- Prestazioni programmabili. Velocità massima 12 km/h.
- Accessibilità per la manutenzione facilitata.
- Caricabatteria esterno e cassetta batteria integrata per un cambio batteria semplificato.

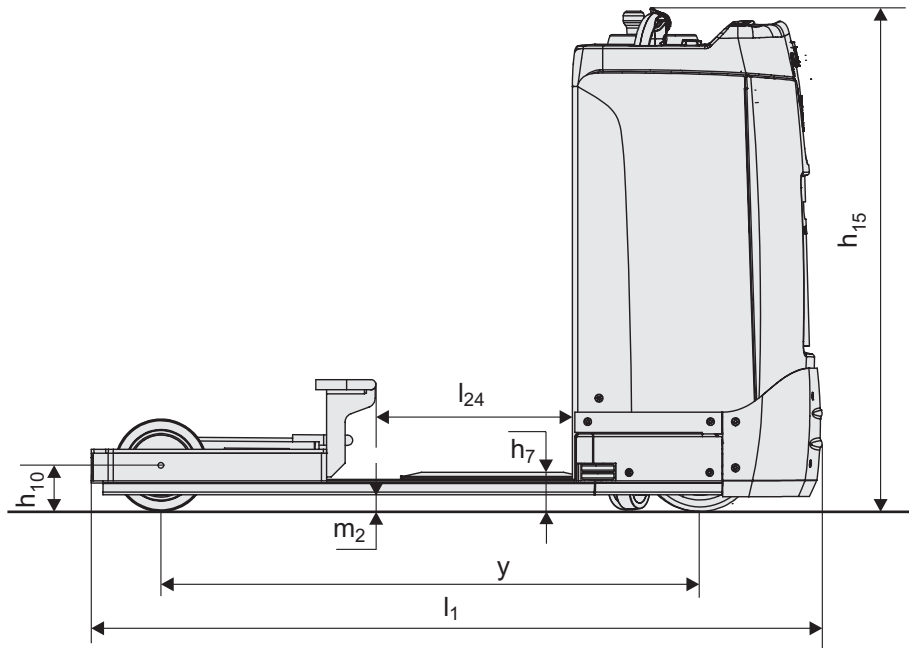