

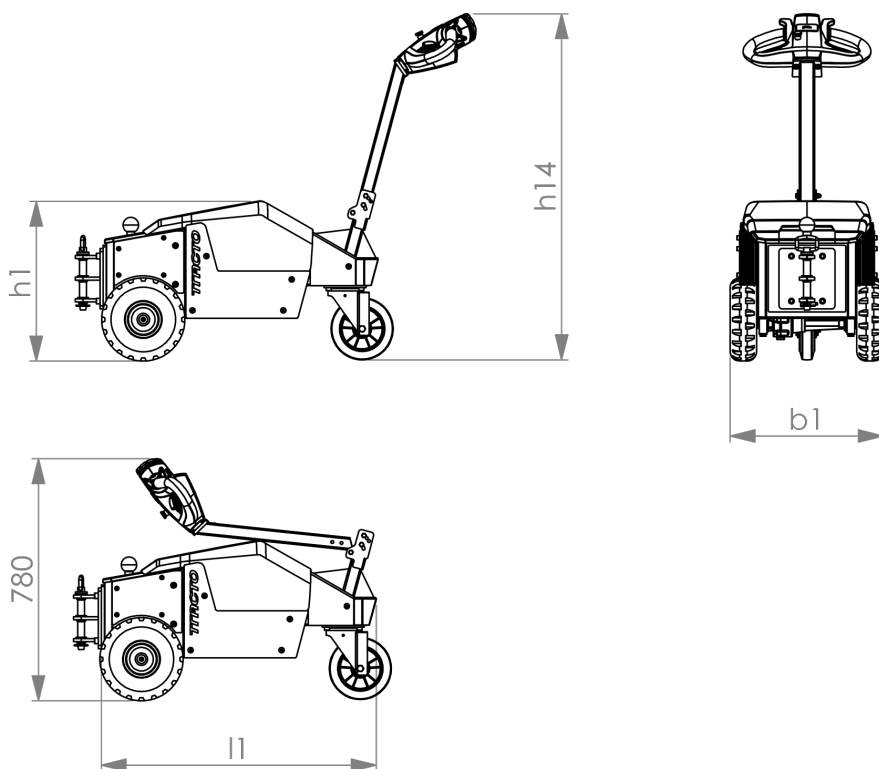



# Disegno tecnico



# Pendenza superabile

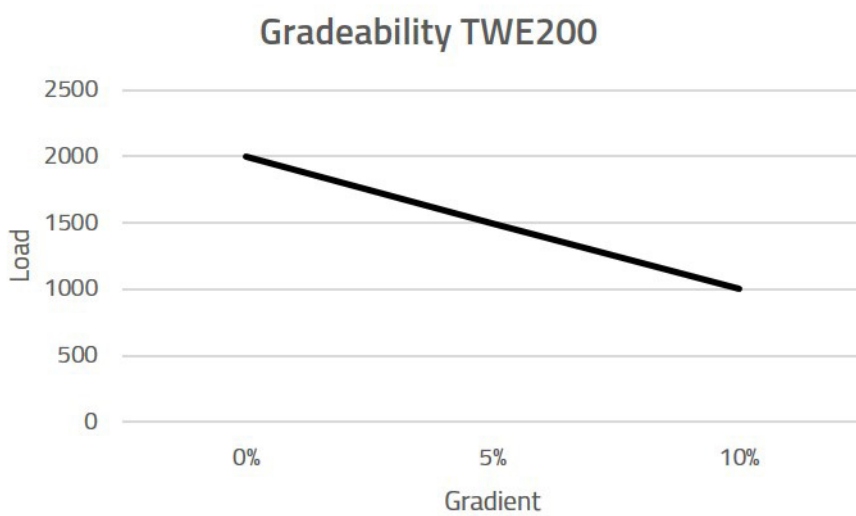

---

## Caratteristiche del carrello:

- Compatto e facile da manovrare
- Maniglia ergonomica
- Ruote superelastiche
- Timone pieghevole
- Gancio di traino standard a pin ed a sfera
- Tastierino per codice Pin (opzione)
- Batteria agli ioni di litio (opzione)
- Pulsante velocità di serie

